



POLYTAC 2185



DESCRIPTION:

Système d'assemblage multi-usage

- Réalisé en Polyamide
- Entraxe 32 mm
- Couleur gris

CARACTÉRISTIQUES:

- Deux pièces identiques pour assembler à plat
- Epaisseur doublage 7 mm
- Fixation avec vis TF 4 mm \varnothing
- Pour assembler à plat ou doubler

APPLICATIONS:

- Agencement
- Mobilier en kit
- Présentoir et PLV
- Stands etc.

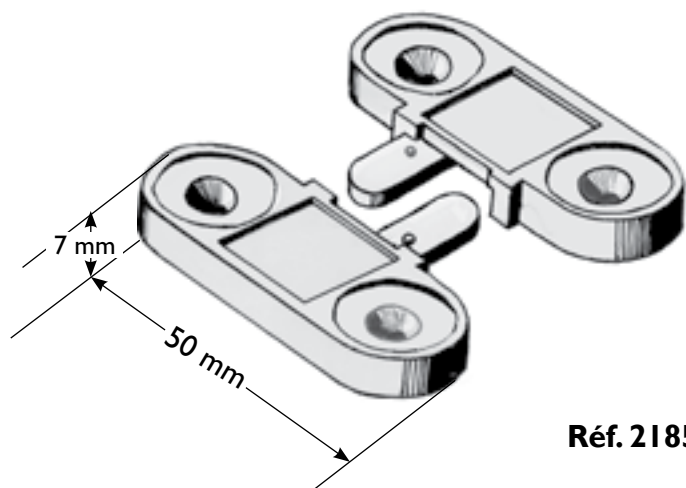
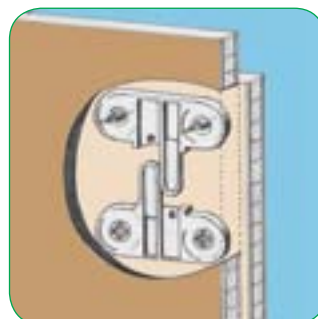
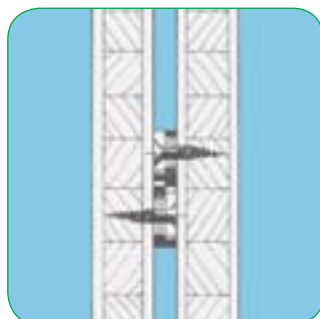
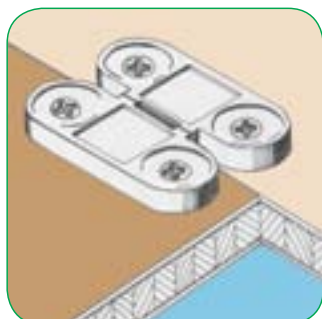

Réf. 2185

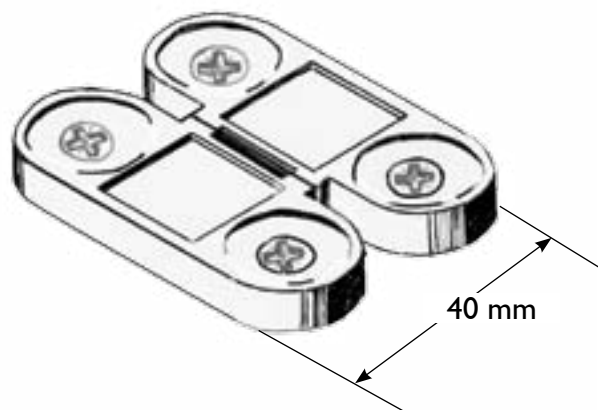

CONDITIONNEMENT

- Boîte de 10 paires = 20 pièces
- Boîte ECO de 50 paires = 100 pièces